

63. Werkzeuge zur Programmüberführung aus Modellen (Metaprogramming, Code Generation and Round-Trip Engineering)

1

Prof. Dr. Uwe Aßmann
Technische Universität Dresden
Institut für Software- und
Multimediatechnik
<http://st.inf.tu-dresden.de>
Version 12-1.0, 23.01.13

- 1) Codegenerierung
 - 1) Beispielwerkzeuge
- 2) Codegenerierungstechniken
 - 1) Schablonenbasierte Codegenerierung
- 3) Round-Trip Engineering

63.1 Model2Code Translation (Code Generation)

3

Überführung von Modellen in Programme
(Programmüberführung)

Literatur

2

- ▶ <http://www.codegeneration.net/>
- ▶ www.programtransformation.org
- ▶ http://www.codegeneration.net/tiki-read_article.php?articleId=65
- ▶ Paul Bassett. Frame-based software engineering. IEEE Software, 4(4):9-16, 1987.
 - <http://doi.ieeecomputersociety.org/10.1109/MS.1987.231057>
- ▶ Chris Holmes, Andy Evans. A review of frame technology. University of York, Dept. of Computer Science, 2003
<ftp://www-users.cs.york.ac.uk/reports/2003/YCS/369/YCS-2003-369.pdf>
- ▶ Daniel Weise and Roger Crew. Programmable syntax macros. In Proceedings of the ACM SIGPLAN '93 Conference on Programming Language Design and Implementation, pages 156-165, Albuquerque, New Mexico, June 23-25, 1993.
- ▶ Optional
 - Völter, Stahl: Model-Driven Software Development, AWL 2005.

CASE-Code-Generatoren

4

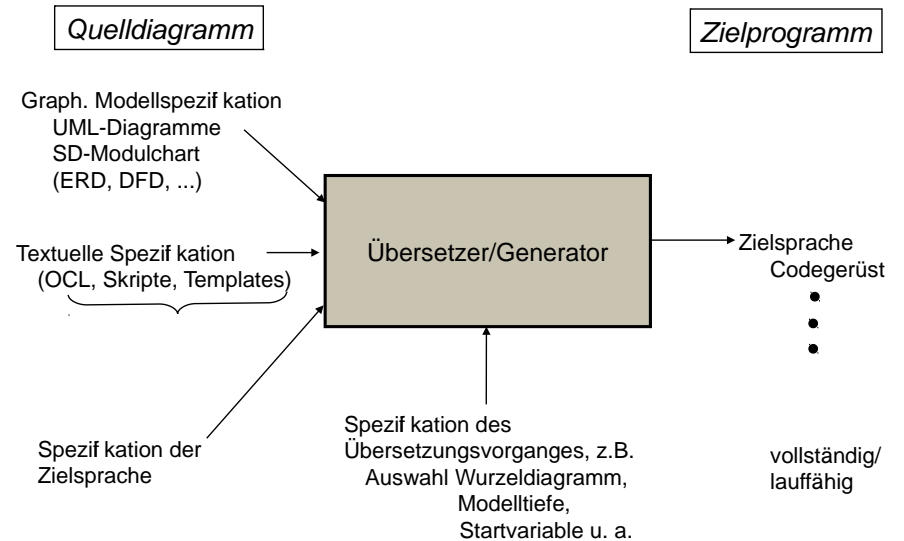

Phasen eines Werkzeugs und ihre erzeugenden Werkzeuge

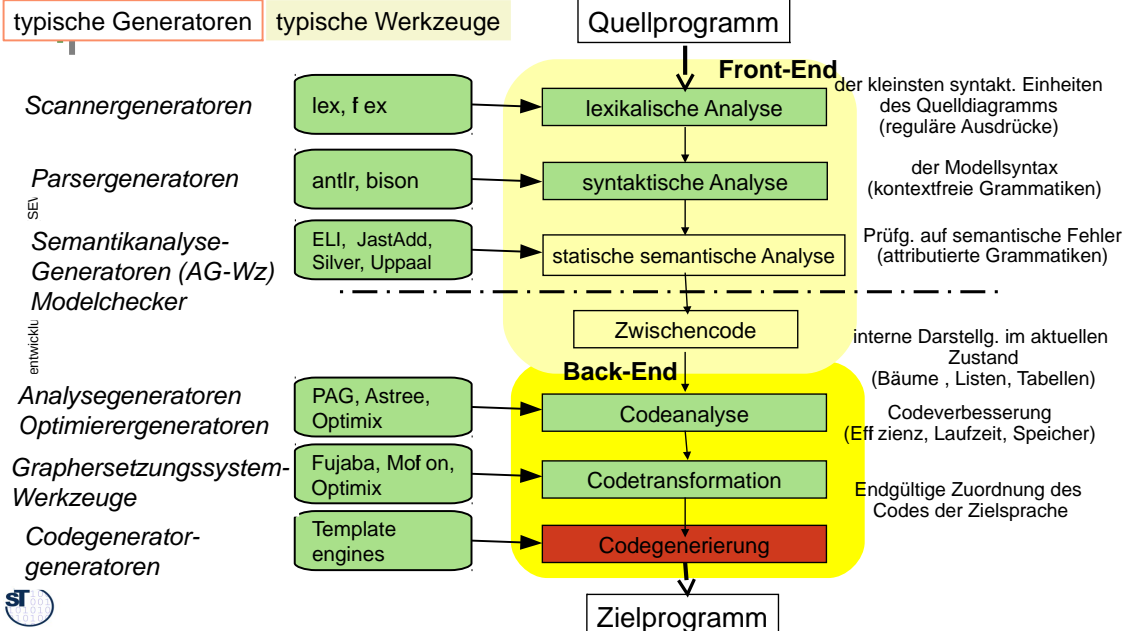

Kinds of Code Generators

- 6
- Ein **Codeselektor** ist ein Transformationssystem aus Term- oder Graphersetzungsregeln, der das Ausgangsprogramm oder -modell *abdeckt*, also jeden Knoten und Kante aus dem Ausgangsprogramm genau einmal transformiert (**code coverage**)
 - Einsatz
 - Innerhalb der Zwischen- oder Assembler-Codegenerierung des Übersetzers
 - Als Back-End von CASE-Werkzeugen wie Fujaba oder MOFLON
 - Ein **Codeanordner (code scheduler)** ordnet Befehle für den Chip in optimierter Reihenfolge an
 - Codeanordnung erfolgt meist nach der Codeselektion
 - Metaprogrammierende Codegeneratoren:**
 - Ein **Schablonen-Expandierer (template expander)** generiert Code, in dem er Schablonen (templates) mit Werten aus Variablen füllt, die aus der Programmrepräsentation oder dem Modell belegt werden (template-gesteuerte Codegenerierung)
 - Ein **Invasiver Fragmentkompositor (invasive software composition)** komponiert Schablonen unter der Berücksichtigung von Fragментtypen (s. CBSE)

Prof. U. Aßmann, Softwareentwicklungswerkzeuge (SEW)

63.1.1 Single-Source Principle

Single-Source-Prinzip, Code-Ergänzung und Round-Trip Engineering

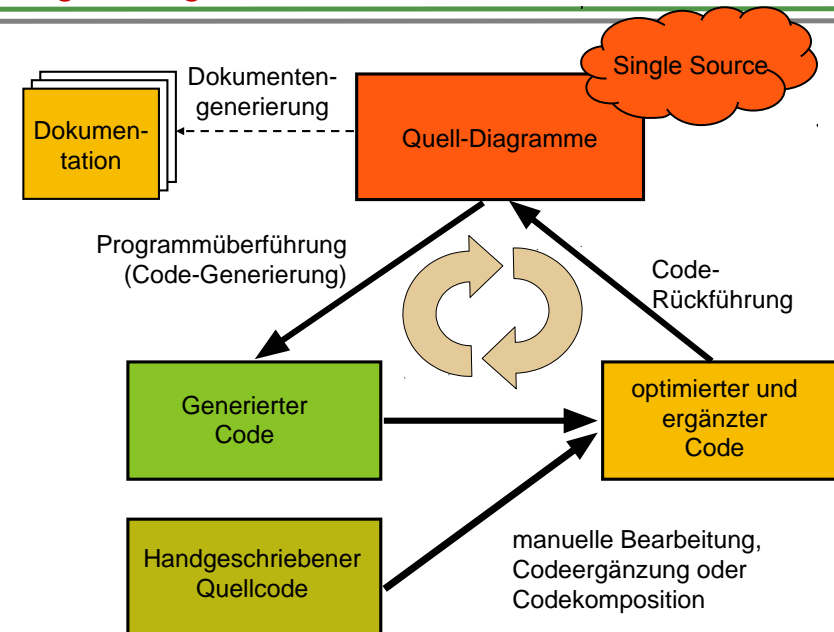

Prof. U. Aßmann, Softwareentwicklungswerkzeuge (SEW)

Single Source Prinzip

- ▶ Eine **Single-Source-Technologie** gewährleistet zu jeder Zeit an jedem Ort absolute Konsistenz zwischen Modell, Code und Dokumentation
 - (ursprünglich von Peter Coad, Together-CASE-Werkzeug, jetzt Borland):
 - Vorhandensein nur einer definierten Quelle für alle Arbeiten
 - einheitlicher Ausgangspunkt für Spezifikation, Quellcode und Dokumentation (einschließlich Handbücher)
 - durch Bezeichner, Kommentare, Attribute, Markup oder ähnliches vorgegebene Struktur der Single Source
- ▶ Das Single-Source-Prinzip setzt **Round-Trip-Engineering (RTE)** voraus, mit
- ▶ **Codegenerierung**: automatisierte Codegenerierung in eine oder auch mehrere Programmiersprachen
 - Erzeugung von: Progr.-struktur, Bedingungen, Steuerfluss und Datendeklarationen
 - terminale Codeteile
- ▶ **Templatebasierte Codegenerierung**:
 - Einsetzen von Code-Fragmenten in Code-Schablonen
- ▶ **Coderückführung (Re-Parsing)** des geänderten Source-Codes des Quellprogramms in die Code-Teile der Spezifikation

Programmiersprachenauswahl in Together

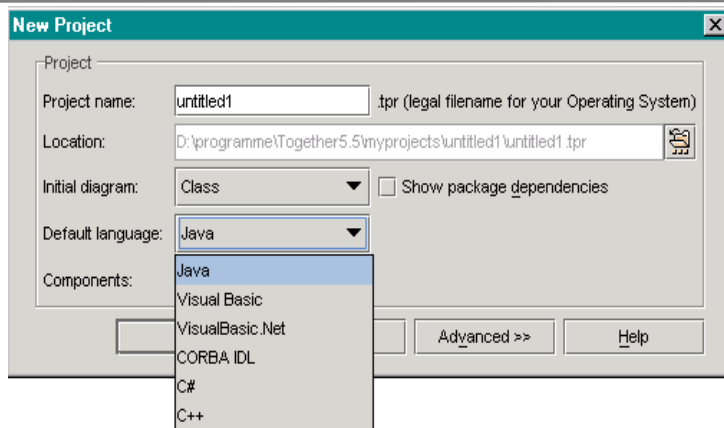

- Basierend auf den Rollen: Business Modeler, Designer, Developer und Programmierer werden Sichten auf Arbeitsbereich automatisch konfiguriert (View-Management).
- Das Einbinden von Patterns, Templates und vorgefertigten source-basierten Frameworks (Komponenten incl. EJBs) wird unterstützt.
- Zur Qualitätssicherung werden Metriken und Audits angeboten.

Programmüberführung in Together (Coad)

- ▶ Prinzip: Single-Source-Technologie durch vollautomatische Synchronisation und vollständige Konsistenz zwischen Modell, Code und Dokumentation.
- ▶ Zielsprachen: Java, Visual Basic, Visual Basic .Net, CORBA IDL, C++, C#
- ▶ Umsetzung:
 - Multi-Language-Support durch Auswahl einer Programmiersprache(6) zu Beginn der Initialisierung eines neuen Projektes
 - UML-Modelling Editor ist nicht nur Werkzeug für den Entwurf von UML-Spezifikationen, sondern gleichzeitig werden diese inkrementell in die Syntax einer objektorientierten Programmiersprache überführt
 - Synchronisation erfolgt über Parser, nicht über Repository.
- ▶ Bedienung:
Simultanes Round-trip Engineering:
 - Änderungen im Klassendiagramm werden unmittelbar im relevanten Source-Code angezeigt und umgekehrt
 - Reverse Engineering existierender Projekte zeigt die darin enthaltenen Programmstrukturen auch als UML-Diagramm
http://www.borland.com/downloads/download_together.aspx

Together-Arbeitsbereiche

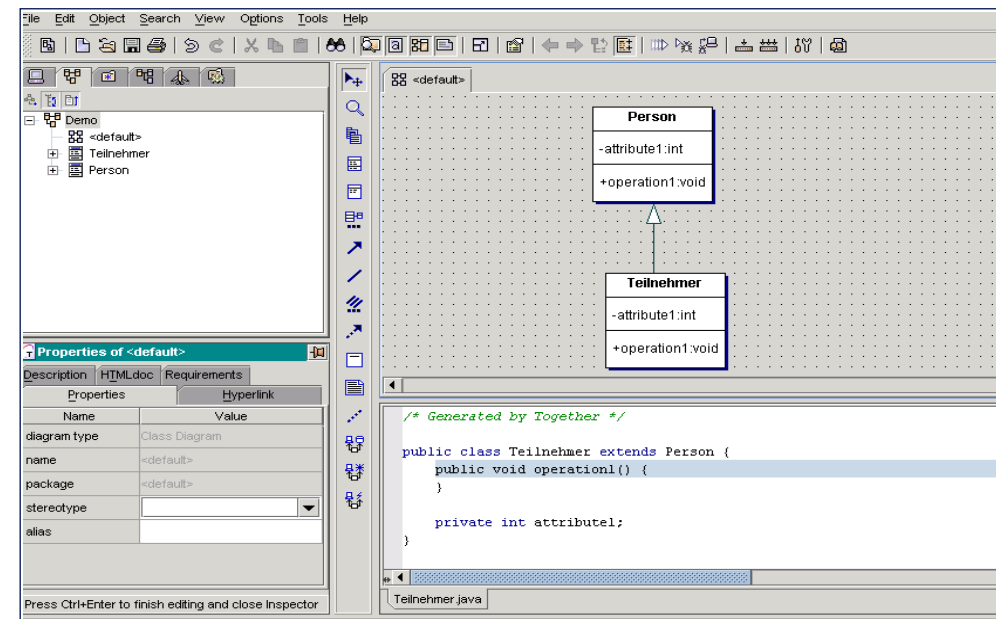

63.2 Codegenerierungs-Technologien

13

Softwareentwicklungswerkzeuge (SEW) © Prof. Uwe Aßmann

Trennung von handgeschriebenem und generiertem Code mit anschließender Code-Composition

- ▶ **In separaten Dateien:**
- ▶ Kopplung mit Entwurfsmuster [Völter/Stahl]
- ▶ Hier werden Klassenverknüpfungen wie Delegation, Vererbung, Composite, Decorator, etc als Code-Kompositionsoperatoren benutzt

In einer einzigen Datei:

Kopplung mit **Trennmarkierung (hedge)**

Werkzeuge (SEW)

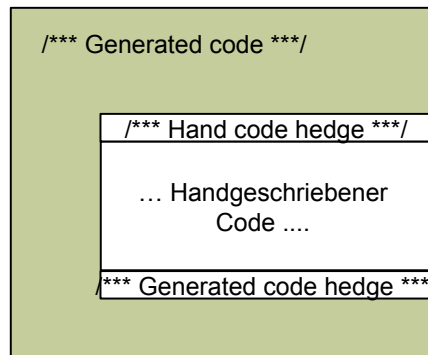
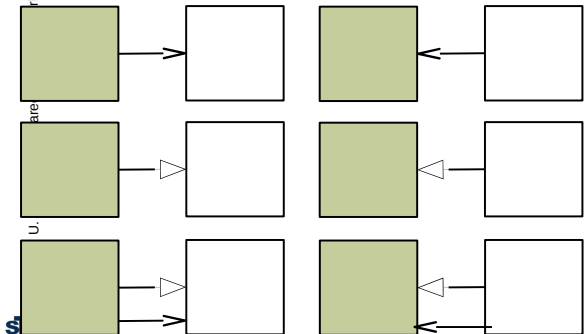

Metaprogramming

14

- ▶ **Metaprogramme (Reflektive Programme)** liefern Code, besitzen also ein Metamodell oder Grammatik als Typsystem
- ▶ **Metaprogramm-Prozeduren** (Semantische Macros, Programmable Macros [Weise/Crew]) sind durch das Metamodell bzw. die Grammatik typisiert:
 - Ihre Parametertypen sind Metaklassen oder Nicht-Terminals
 - Sie haben als Rückgabewert eine Metaklasse oder Nicht-Terminal

Prof. U. Aßmann, Softwareentwicklungswerkzeuge (SEW)

Snippet Programming

16

- ▶ A **fragment (snippet)** is an incomplete sentence of a language, derived from a nonterminal of the grammar, or described by a metaclass
- ▶ A **generic fragment (template, form, frame)** is a fragment with **slots (holes, code parameters, variation points)**, which can be *bound (filled, expanded)* with an **inset fragment** to a **result fragment**
- ▶ An **extensible fragment** is a fragment with **hooks (extension points)**, which can be *extended* to a fragment
- ▶ **Generic programming** is programming with generic fragments (templates).
- ▶ **Invasive programming** is programming with generic and extensible fragments (templates with hooks)

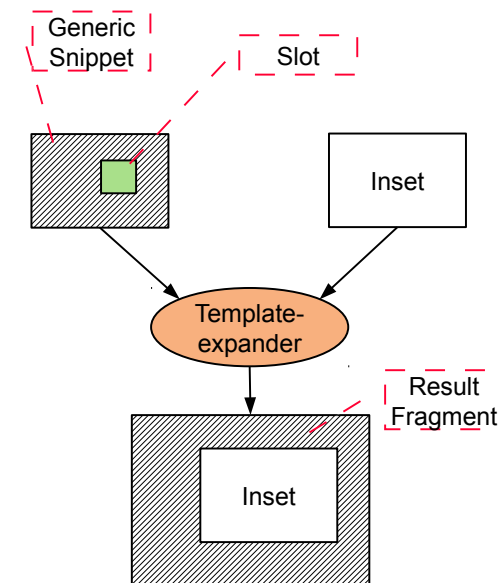

Prof. U. Aßmann, Softwareentwicklungswerkzeuge (SEW)

63.2.1 Schablonenbasierte Programmüberführung (Template-based code generation)

17

Softwareentwicklungswerkzeuge (SEW) © Prof. Uwe Aßmann

Trennung von handgeschriebenem und generiertem Code

18

Kopplung durch Stringexpansion

Kopplung mit Kompositionsprogramm

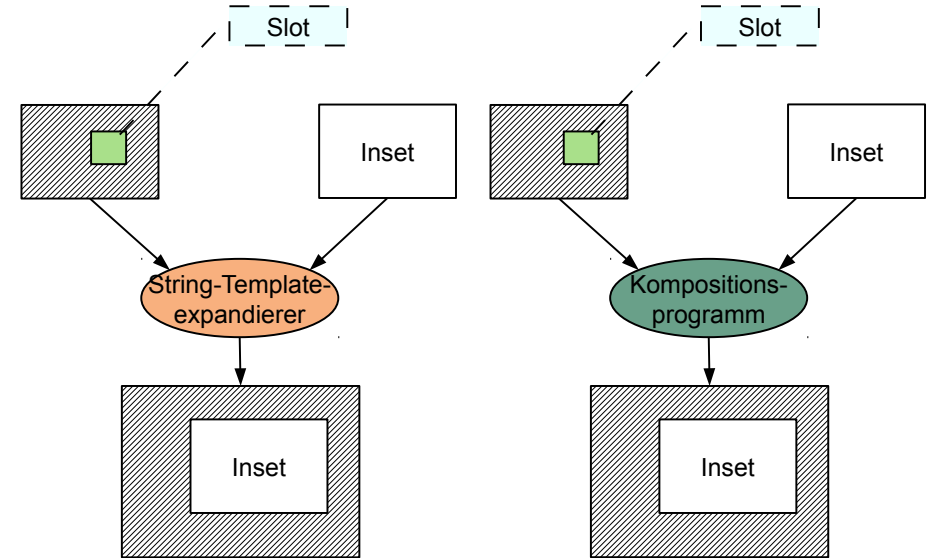

Prof. U. Aßmann, Softwareentwicklungswerkzeuge (SEW)

Slots are marked by Hedges

19

- ▶ **Hedges** are delimiters that do not occur in the base nor in the slot language
- ▶ **Slot hedges** are template2slot hedges marking the transition from the code language to the slot language
- ▶ **Inset hedges** are metaprogramming2code hedges marking the transition from the metaprogramming language to the code language

```
// code hedges << >>
Template (superclass:CLASS, t:TYPE) {
  class Worker extends << superclass >> {
    <<t>> attr = new <<t>>();
    <<t>> getAttr();
    void setAttr(<<t>>);
  }
}
```

Tools for Untyped Template Expansion

20

- ▶ **Frame processing** was invented in [P. Bassett] as an *untyped string template expansion technology*, universal for all textual languages [Holmes/Evans]
 - Frame processing is the main technology for web engineering today: it organizes reuse of page templates
 - The original frame processor used \$ as a hedge symbol for slots (slot variables)
- ▶ **Macro processing** is not much different
 - Because only slot variables hold insets, macro parameters correspond to slot variables
- ▶ XML template engine XVCL [Jarzabek] is an XML-controlled frame processor
 - <http://sourceforge.net/projects/fxvcl/files/XVCL%20Specification/Version%202.10/>
- ▶ String template engines in use today
 - Apache Velocity <http://velocity.apache.org/>
 - Parr's template engine StringTemplate
 - Jenerator for Java <http://www.voelter.de/data/pub/jeneratorPaper.pdf>

Prof. U. Aßmann, Softwareentwicklungswerkzeuge (SEW)

Velocity String Template Language

- ▶ Velocity Template Language (VTL) is a frame processing language with metaprograms in slots
- ▶ {#, \$} are slot hedges
- ▶ < (from XML) is the inset hedge

```
<html>
<body>
#set( $foo = "Velocity" )
Hello $foo World!
</body>
</html>
```

```
<HTML>
<BODY>
Hello $customer.Name!
<table>
#foreach( $mud in $mudsOnSpecial )
  #if ( $customer.hasPurchased($mud) )
    <tr>
      <td>
        $flogger.getPromo( $mud )
      </td>
    </tr>
  #end
#end
</table>
```

<http://velocity.apache.org/engine/releases/velocity-1.7>

Typed Template Expansion

- ▶ Metamodel-controlled template engines
 - Open Architecture Ware's Scripting language
- ▶ Invasive Softwarekomposition bietet volltypisierte Schablonenexpansion (siehe CBSE)
 - Getypte Schablonen-Expansion und -erweiterung
 - Kann für beliebige Programmiersprachen instantiiert werden
 - <http://www.the-compost-system.org>
 - <http://www.reuseware.org>

Velocity Template Language

- ▶ Velocity Template Language (VTL) is a simple scripting language in the spirit of TCL
- ▶ It has control structures (if, switch, foreach), assignments (set), and macros

<http://velocity.apache.org/engine/releases/velocity-1.7>

```
#macro( inner $foo )
  inner : $foo
#end

#macro( outer $foo )
  #set($bar = "outerlala")
  outer : $foo
#end

#set($bar = 'calltimelala')
#outer( "#inner($bar)" )
```

Problem: the result of string template expansion may not be syntactically correct, nor well-formed, target language (error-prone)

Semantic Macros

- ▶ **Semantic Macros** are metaprogramming procedures which are typed parameters and results.
 - They allow for type-safe static metaprogramming.
- ▶ Examples:
 - Scheme

Xdoclet (xdoclet.sf.net)

- ▶ Xdoclet wandet Attribute (Metadaten) in Code um
 - Schablonen-gesteuerte Codegenerierung

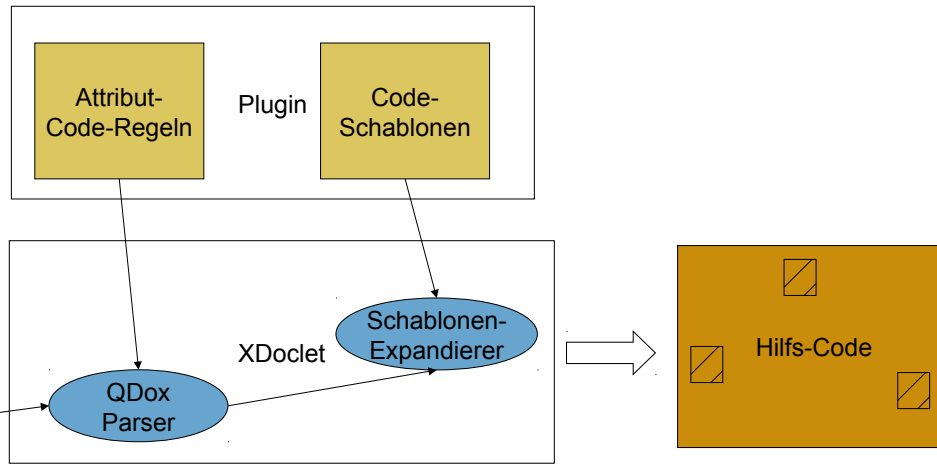

63.3 Codemodifikation und -rückführung

Vorgehen der Coderückführung

- ▶ **Aufgabe:** Erkennen geänderter „Code“-Teile und Rückführung in die Entwurfsmodelle
- ▶ **Prinzip:** Die modifizierte Quellcode-datei stammt in jedem Fall aus der Single-Source-Spezifikation eines CASE-Tools, in die der geänderte Programmcode zurückgeführt werden soll
 - Kennzeichnungen der Single Source-Spezifikation sind noch vorhanden.
 - Strukturierung der Quellcodefiles ist so, dass Abschnitte erkennbar sind und ihnen eindeutig die Objekte der Entwurfsspezifikation zugeordnet werden können, beispielsweise durch:
 - Trennmarkierungen (-kommentare oder -attribute, hedges) zwischen den Abschnitten (Markup) wird zum Erkennen der Grenzen benutzt
 - Vorhandensein von „Code“-Teilen als zielsprachenspezifische Freiräume (hooks)
 - Weitere Rückführinformationen gegebenenfalls aus dem Quellfilekopf oder -kommentaren

27

Softwareentwicklungswerkzeuge (SEW) © Prof. Uwe Aßmann

29

- ▶ **Trace hedges** are hedge symbols inserted by a template expander to demarcate the template from the inset.

Beispiel-Folien

30

- ▶ Beispiel aus der Codegenerierung und parser-basierten Code-Rückführung von Fujaba:

http://www.fokus.fraunhofer.de/en/fokus_events/motion/ecmda2008/_docs/rs01_t03_ManuelBork_EMCD2008_slides.pdf

- ▶ Paralleles Parsen von Template und Generat, mit Vergleich zum Auflösen der Indeterminismen der Rückführung



The End

31

